

Barredora MM19/50

VIMAR
harvest solutions

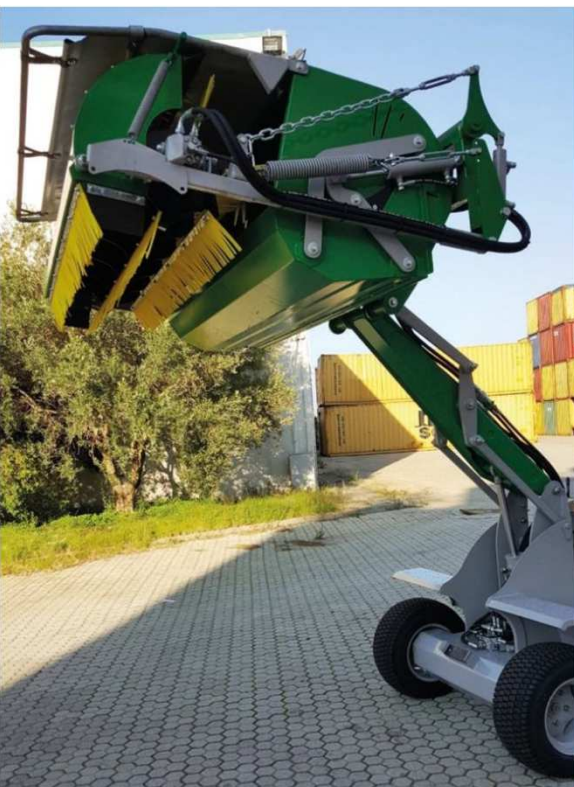

Máquina agrícola autopropulsada con 4 ruedas motrices, hidrostática, con marco de chapa de acero electro-soldado, con eje trasero basculante.

Sistema hidráulico: transmisión con bomba de desplazamiento variable y motores hidráulicos independientes para cada rueda; dirección hidráulica con sistema independiente y bomba; servicios auxiliares con sistemas y bombas independientes, con acoplamiento rápido frontal, multipropósito.

Controles hidráulicos para reenviar y trabajar con joystick electrohidráulico, con dispositivo de seguridad de hombre muerto. Depósito hidráulico central con indicador de nivel. Intercambiador de calor agua-aceite unificado. Depósito de combustible

Asiento del conductor con silla amortiguadora, plataforma antideslizante, lamina de aluminio en relieve, panel de control con tacómetro, cuentahoras, alarmas de obstrucción del filtro, señal acústica.



Frenado hidráulico con control manual.

Motor PERKINS de 4 cilindros, 2.2 litros, aspiración natural, 36.3 kW (49.3 hp) con radiador.

Brazo delantero con autonivelación mecánica, dispositivo y placa de acoplamiento rápido frontal. Gumming 23X10.5X12 jardín.



0.25 m³ de capacidad, 1485 mm de ancho, 180 cm de altura de descarga.

opcional

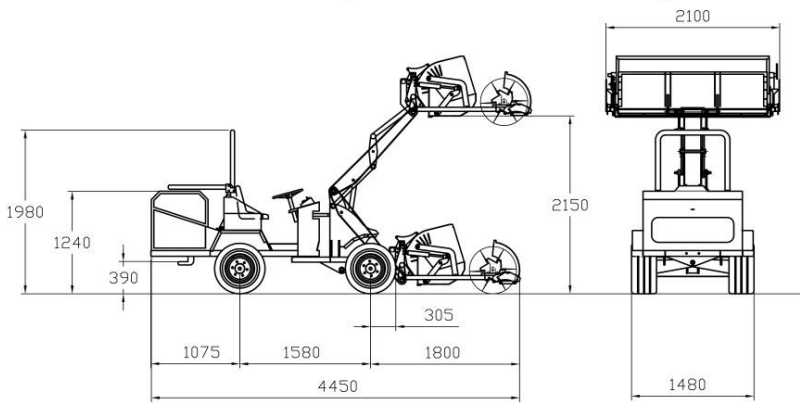

AR 180 - Aparato para la recolección del suelo de aceitunas, almendras, avellanas, nueces, etc., con un ancho de trabajo de 180 cm, con un sistema patentado de nivelación del suelo; Contenedor de contención para el producto de 0,40 mc, sistema de descarga del producto con puerta inferior que se abre hidráulicamente, pies de soporte laterales extraíbles.

AN 230 - Banda frontal hidráulica, de liberación rápida, lateralmente móvil, con sistema de nivelación e inclinación, con muelles y brazos ajustables, ancho de trabajo 230 cm.

AN 180E- Rastrillo delantero, ancho de trabajo 180 cm.

Horquillas elevadoras con placa de acoplamiento rápido y horquillas ajustables, longitud de la horquilla 100 cm, carga máxima 400 kg, altura de descarga 200 cm.

Placa de inclinación hidráulica.

Cargador frontal con acoplamientos rápidos, pistón de volteo del cucharón, con sistema de iluminación

Brida delantera con enganche de tres puntos con pistón hidráulico para inclinación.

Homologación vial (Italia), con iluminación y equipamiento.

Ruedas de jardín 26x12.00 / 12.

Ruedas arponadas de baja presión 23x10.50 / 12.

Ruedas de arpón de baja presión 26x12.00 / 12.

VIMAR
harvest solutions

Vimar Equipos, S.L.

Pol. Escodinas, 3 · 44621 Mazaleón (Teruel)

Tel. 978898811 info@vimarequipos.com

www.vimarequipos.com

